

第24回 道央クラブバレーボール連盟6人制選手権大会

平成25年1月19(土), 20日(日)
野幌総合運動公園総合体育館

(開場 8:45 受付 8:50 代表者会議 9:00 開会式 9:15 試合開始予定 9:45)

大会会長 吉川 貴盛
大会委員長 名畑 五朗
競技委員長 佐藤 充昭
審判委員長 別所 拓哉
総務委員長 津田 良二

【6人制男子予選ブロック戦 1月19日】

【Aブロック】

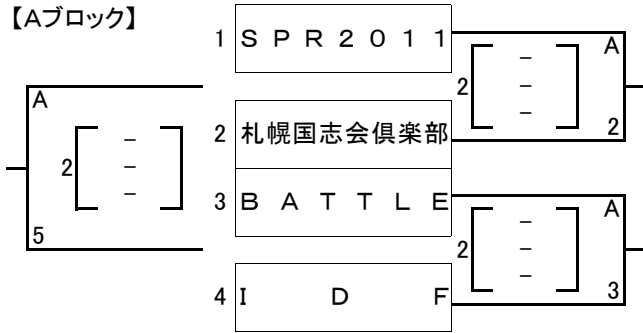

【Bブロック】

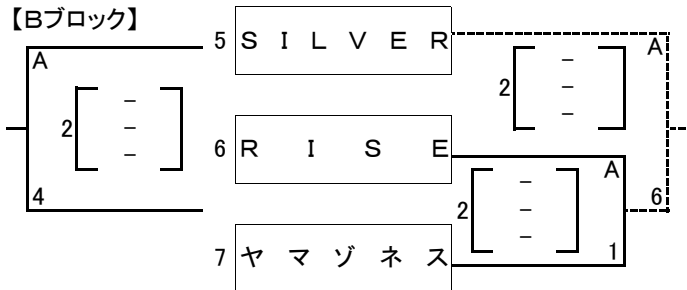

【Cブロック】

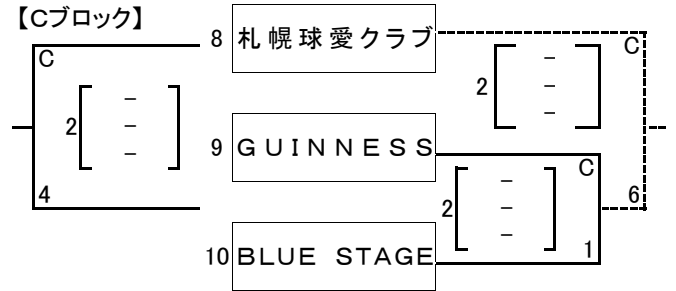

【Dブロック】

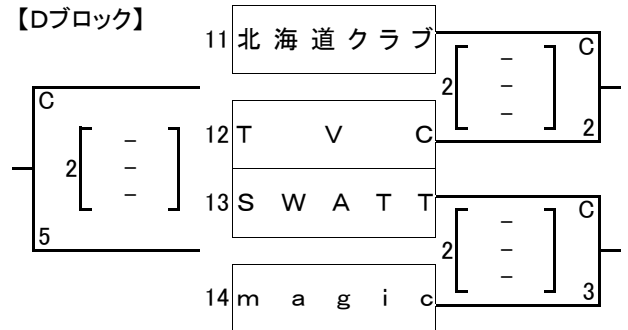

男子シード: SPR2011, 北海道クラブ, 札幌球愛クラブ, SILVER(以上のチームは予選ブロック戦で一度負けた場合、シード権は消滅する)
各ブロックの2試合目は1試合目の負けチームが先に試合を行う。2敗のチームが決まった場合点線の試合はなくなる。1勝1敗で並んだ場合はセット率、得点率の上位が決勝トーナメントに進む。それでも同点の場合はくじ引きとする。
決勝トーナメントの抽選会は各コートの第4試合が終了後に実施します。なお、1回戦の審判補助員は各コート予選最後の負けチームからお願いします。
1/20(日)第1試合の審判補助員は各コート2試合目の両チームからお願いします。

【6人制男子決勝トーナメント 1月20日(1回戦のみ1/19)】

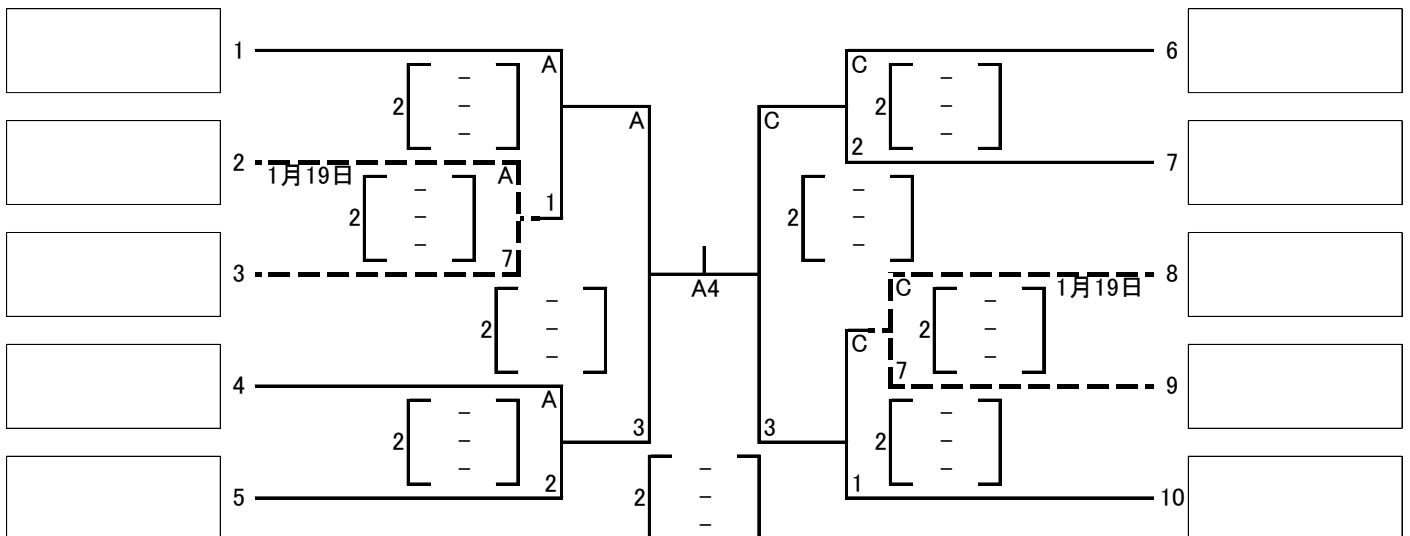

第24回 道央クラブバレーボール連盟6人制選手権大会

平成25年1月19(土), 20日(日)
野幌総合運動公園総合体育館

(開場 8:45 受付 8:50 代表者会議 9:00 開会式 9:15 試合開始予定 9:45)

大会会長 吉川 貴盛
大会委員長 名畑 五朗
競技委員長 佐藤 充昭
審判委員長 別所 拓哉
総務委員長 津田 良二

【6人制女子予選ブロック戦 1月19日】

【Aブロック】

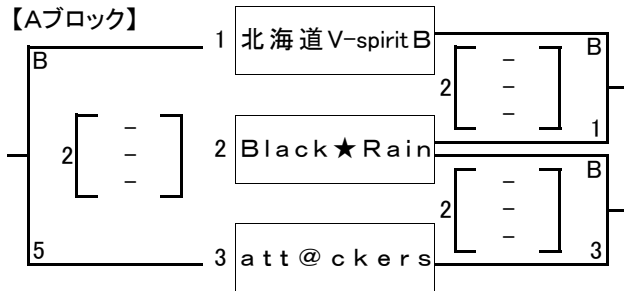

【Cブロック】

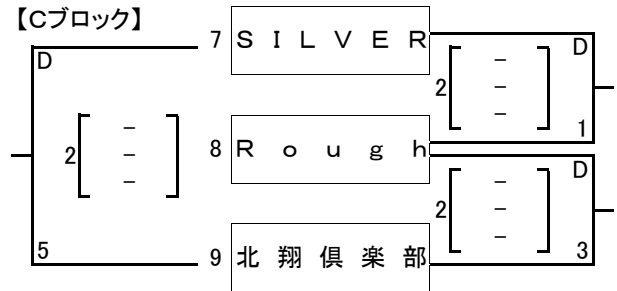

【Bブロック】

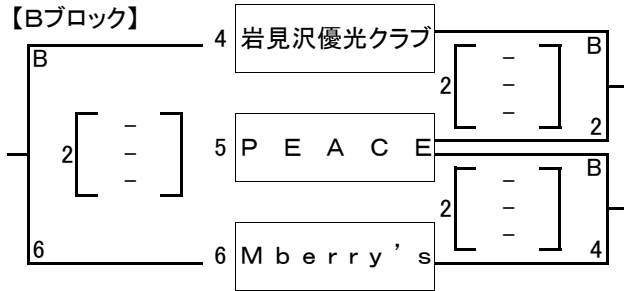

【Dブロック】

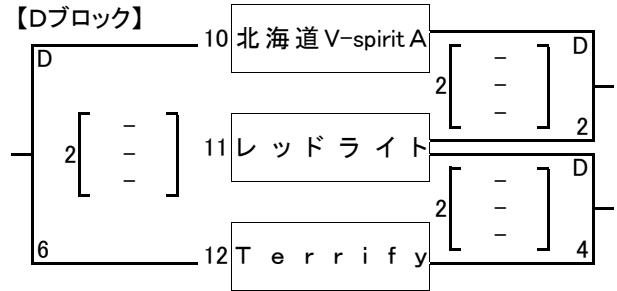

女子シードは北海道V-spiritB, 岩見沢優光クラブ, SILVER, 北海道V-spiritAとします。Aブロック1位は決勝トーナメントの1番とする。Bブロックの1位は8番とする。C, Dブロックの1位は4, 5番のどちらかとする。各ブロック2位のチームは2, 3, 6, 7とする。決勝トーナメントの抽選会は予選終了後に実施します。なお、審判補助員は各ブロックの試合の無いチームからお願いします。1/20(日)第1試合の審判補助員は各コート2試合目の両チームからお願いします。

【6人制女子決勝トーナメント 1月20日】

